

Mechanical Desktop 5

La mejor solución para análisis y fabricación en 2D y 3D

Ahora con las funciones para Internet de AutoCAD 2000i y el núcleo para modelado ACIS 6, el programa para modelado de sólidos en 3D basado en Windows y líder del mercado ofrece mucho más.

Funciones mejoradas para la creación de superficies, aumento de la productividad, funciones mejoradas de modelado, funciones de diseño para Internet.

autodesk

Mechanical Desktop 5 puede realizar todas las tareas de diseño, análisis y fabricación en 2D y 3D requeridas en el diseño y la producción mecánica desde un único entorno, más rápidamente y con mayor capacidad de colaboración que con cualquier otro sistema. Mechanical Desktop le permite concentrarse en su trabajo sin tener que dedicarle tiempo al programa. Captará y comunicará el propósito de su diseño ágil y rápidamente. Y, para mayor potencia de diseño, podrá completar sus diseños mediante soluciones de fabricación con el mejor software de su clase de los socios de la Iniciativa para las Aplicaciones Mecánicas (MAI) de Autodesk. No es de extrañar que Mechanical Desktop sea el paquete de diseño mecánico en 3D basado en Windows más vendido en la actualidad.

Mechanical Desktop 5 contiene las funciones de diseño en 2D de AutoCAD Mechanical 2000i, incluidas las potentes herramientas de diseño e ingeniería que le permitirán un increíble ahorro de tiempo. Mechanical Desktop 5 es el único producto que le permite trabajar

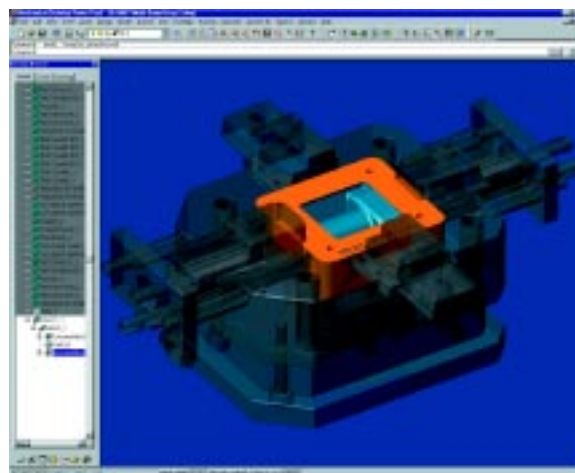

en 3D con sólidos y superficies complejas. Dispone del creador de planos de fabricación, ya que además de las herramientas propias del propio producto dispone de todos los recursos de AutoCAD. El núcleo para modelado ACIS 6 le permite crear geometría mucho más compleja y en menor tiempo.

Para obtener mayor productividad, la versión Power Pack contiene más de un millón doscientas mil piezas normalizadas

en 2D y 3D, agujeros, operaciones y perfiles estructurales metálicos, así como colocación de elementos inteligentes y cálculos de ingeniería. Conjuntamente disfrutará de todas las funciones de AutoCAD Mechanical 2000i Power Pack.

Con Mechanical Desktop 5 podrá disponer de todas las funciones de AutoCAD 2000i, la versión pensada para Internet del programa de diseño más vendido en el mundo, que le ofrece un considera-

ble incremento de la productividad respecto a la versión anterior. Sus herramientas para Internet incluyen un entorno de navegación personalizable llamado "Mechanical Desktop Today" pone a su disposición las siguientes funciones:

- Meet Now: colabore en línea con "Meet Now", una herramienta que incorpora la tecnología NetMeeting de Microsoft y que le permite compartir sus sesiones de trabajo de Mechanical Desktop y otros programas con otros

miembros de su equipo y con sus clientes.

- Actualización de documentos: tenga la seguridad de que sus documentos son exactos y están siempre actualizados. Tanto usted como su equipo de diseño tendrán fácil acceso a los últimos cambios y revisiones realizados.

- CAD Manager's Corner: aprovechése de las herramientas de supervisión para configurar, transmitir y personalizar opciones para los grupos de trabajo.

Reduzca el ciclo de desarrollo de producto. Aumente la productividad. Mejore la calidad. Todo esto puede hacerlo con facilidad gracias al programa Mechanical Desktop 5.

Requisitos del sistema

- PC Pentium II a 300 MHz
- Windows 2000, Windows 98 o Windows NT 4.0
- 680 MB de espacio libre en disco como mínimo
- Memoria RAM mínima para
 - Formación: 96 MB
 - Modelado de piezas: 128 MB
 - Ensamblaje: 256 MB
- Monitor en color y tarjeta gráfica de 800x600x64.000 colores

